

ASH-7

スーパーブレンダー mini Portable



このたびは、「ASH-7 スーパーブレンダー mini portable」をお買い上げいただき、まことにありがとうございます。

正しくご使用いただくために、ご使用前に必ずこの取扱説明書をよくお読みください。なお、この取扱説明書には保証書が付いています。保証書に、「お買い上げ日・お買い上げの店名」などが正しく記入されていることを確かめ、大切に保管してください。

保証書付

取扱説明書 もくじ

ご使用になる前に

◆安全上のご注意 p1~p4

各部品の名称

◆部品の名称
及び 梱包内容一覧 p5,p6

ご使用方法

◆バッテリーの充電方法 p7,p8

◆バッテリー残量の確認 p8

◆容器の外し方 p9

◆容器の組み方 p10

◆使い方 p11,p12

◆ご使用上の注意 p13

◆お手入れの注意 p14

◆保管についての注意 p15

◆保護装置 p15

仕様 / アフターサービス

◆製品仕様 p16

◆お客様相談窓口 p16

故障 Q&A

◆故障と診断と手当て p17,p18

ご使用になる前に

◆安全上のご注意

ご使用前に、この「安全上のご注意」をよくお読みの上、正しくご使用ください。
ここに示した注意事項は、安全に関する重大な内容を記載していますので、必ず守ってください。

● 誤った使い方をされた時に生じる危害や損害の程度を区分して説明しています。

警告 死亡または重症を負うおそれのある内容です。

注意 傷害を負ったり、財産の損害が発生するおそれのある内容です。

● お守りいただく内容を次の記号で説明しています。

禁止 してはいけない内容です。

重要 実行しなければならない内容です。

※なお、注意に記載した事項でも、状況によっては重大な結果に結び着く可能性があります。いずれも安全に関する重大な内容を記載してありますので必ず守ってください。

ご使用になる前に

警告

必ずお守りください

本体を水につけたり、かけたりしない。
感電や故障の原因になります。

湿ったまたは濡れた場所では使用しない。
感電や故障の原因になります。

濡れた手で操作や充電をしない。
感電する原因になります。

分解や修理、改造をしない。
発火したり異常動作によるケガや故障の原因になります。

温度 10℃未満、あるいは 40℃以上では充電しない。
発熱や発火の原因になります。

専用の充電器以外は使用しない。
バッテリーの液漏れや発熱 / 破裂の原因になります。

攪拌ケースだけで本体に乗せない。
ケガの原因になります。

運転中に容器の蓋を開けたり、容器内に指やスプーン、箸などを入れない。
ケガの原因になります。

本機を廃棄する場合、一般家庭ゴミとして捨てない。
バッテリーのリサイクル方法に従って廃棄してください。

交流 100V で充電する。
昇圧器などのトランス類を使用したり、直流電源やエンジン発電機で充電しないでください。火災の原因になります。

異常や故障時は直ちに使用を中止し、お買い上げ店に連絡する。
感電や発火、発熱、ケガの原因になります。

誤って落下やぶつけた時は本機に破損や変形が無い事をよく点検する。
破損や亀裂、変形があるとケガの原因になります。

ご使用になる前に

⚠ 注意

必ずお守りください

⊘	カッターは鋭利な刃物です。直接手を触れない。 ケガの原因になります。付け外しやお手入れ、保管時は注意してください。
	容器に材料を入れずに運転しない。 故障の原因になります。
	運転中は揺らしたり移動させない。 ケガの原因になります。
	不安定な場所で使用しない。 ケガの原因になります。
	本体底の空気穴を塞いで運転しない。 発熱や発火、故障の原因になります。
	お子様や不慣れな人だけでの使用は避ける。乳幼児は危険ですので絶対に近づけない。 感電やケガの原因になります。
	食洗機での洗浄や乾燥は行わない。 変形による漏れや故障の原因になります。
	充電器のコードが傷んだり、プラグやコンセントへの差し込みが緩い場合は使用しない。 感電やショート、火災の原因になります。
	温度が 50℃を超える可能性がある炎天下の車内や暖房器具のそばなどで保管しない。 熱による変形やバッテリーの液漏れ、発熱、破裂の原因になります。
	火気に近づけない。 熱による変形やバッテリーの液漏れ、発熱、破裂の原因になります。
	充電器は本製品の充電以外の用途で使用しない。 発熱や発火、故障の原因になります。
	引火性の物の近くで充電したり、使用しない。 爆発や火災の原因になります。

ご使用になる前に

⚠ 注意

必ずお守りください

⊘	充電中に布などで覆わない。 発熱や発火の原因になります。
	紙類や布類、畳、カーペット、ビニールの上や綿ぼこりなどの、ほこりの多い場所では充電しない。 故障や火災の原因になります。
	本体の周辺に磁気を帯びた物を近づけない。 誤作動によるケガや故障の原因になります。
	落下などにより何らかの損傷を受けた場合は使用しない。 破損や亀裂、変形があるとケガの原因になります。
⚠	カッターや容器、容器蓋、容器蓋キャップなどは使用後に必ず洗浄をする。 雑菌の繁殖による健康障害の原因になります。
	洗剤を使った後は洗剤成分を十分洗い流す。 健康障害の原因になります。
	充電しない時は、充電器をコンセントから抜く。 感電やショートの原因になります。
	充電器のプラグを抜く時は必ずプラグを持って引き抜く。 感電やショートの原因になります。
	長期間使用しない場合は定期的に充電する。 バッテリーの破損や故障の原因になります。
異常発熱などの異常に気が付いた時は直ちに運転を中止する。 お買い上げ店に点検や修理をお申し付けください。 そのまま使用するとケガの原因になります。	

ご使用になる前に

ご使用になる前に

各部品の名称

◆部品の名称及び梱包内容一覧

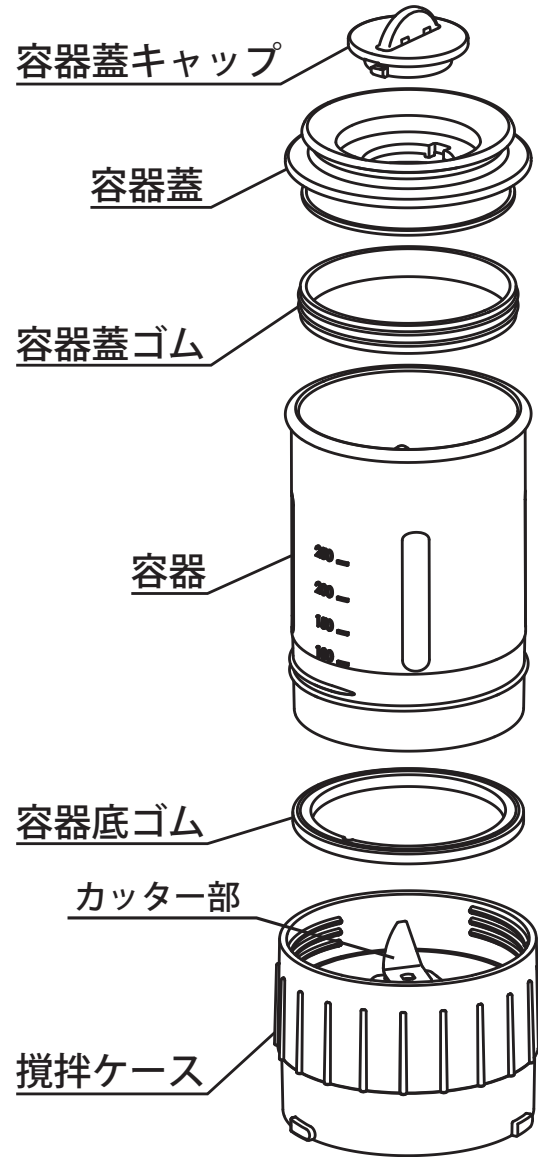

同梱物

・取扱説明書

各部品の名称

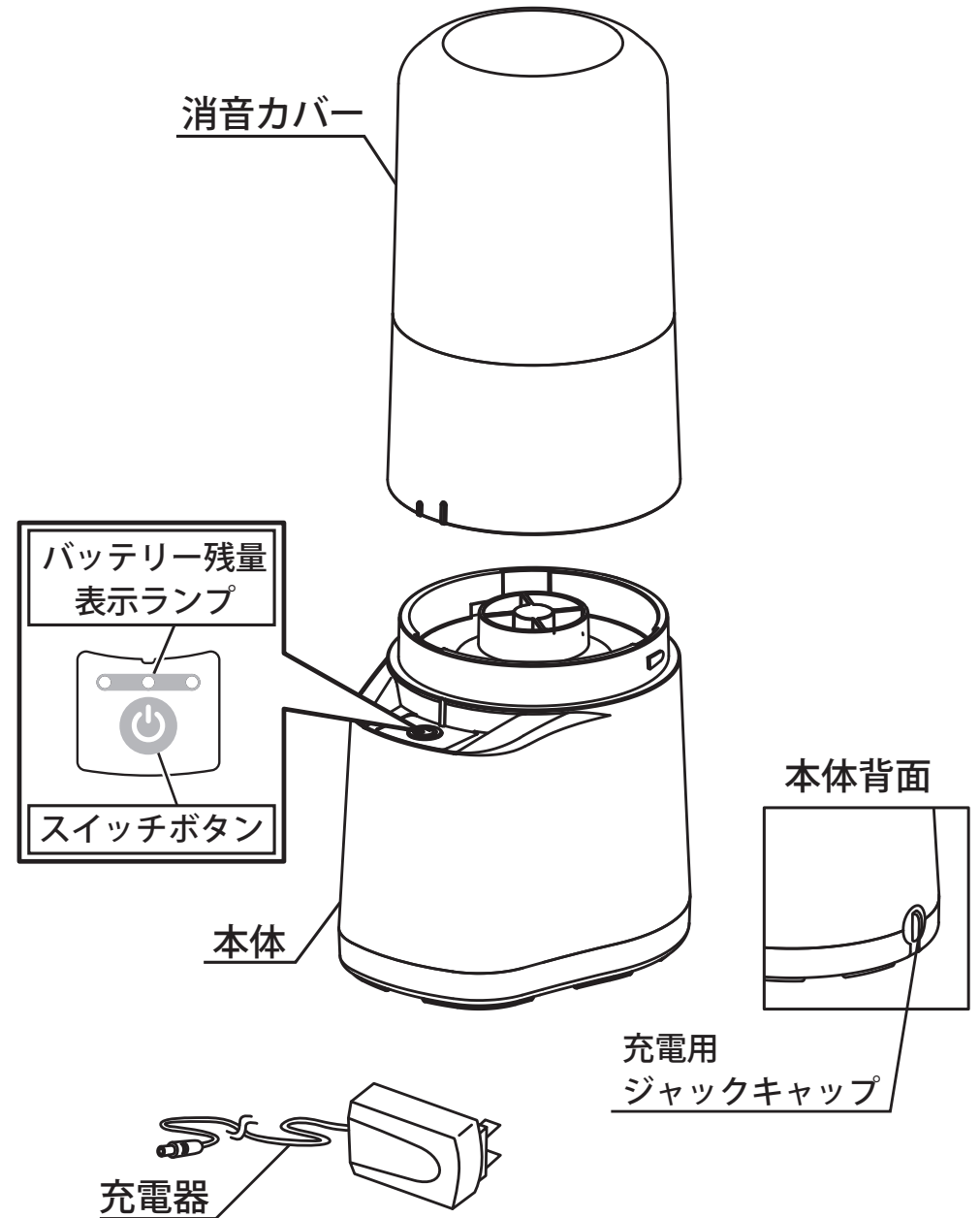

各備品の名称

ご使用方法

◆バッテリーの充電方法

お買い上げ時は十分に充電されていません。ご使用前に必ず充電してください。

- 1 本体背面のジャックキャップを外し、充電器のプラグを差し込む。

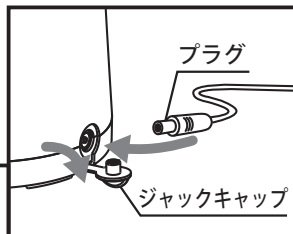

注意 必ず付属の充電器を使用する。

- 2 充電器を 100V のコンセントに差し込む。

スイッチボタンの上の残量表示ランプが点滅と点灯し、充電が開始します。

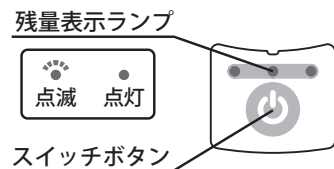
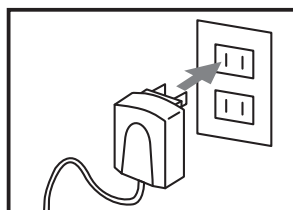

充電中に点滅や点灯する数により、バッテリーの残量を表しています。充電が完了すると3つの残量表示ランプがすべて点滅から点灯に変わり、点灯した残量表示ランプは3秒後に消灯します。

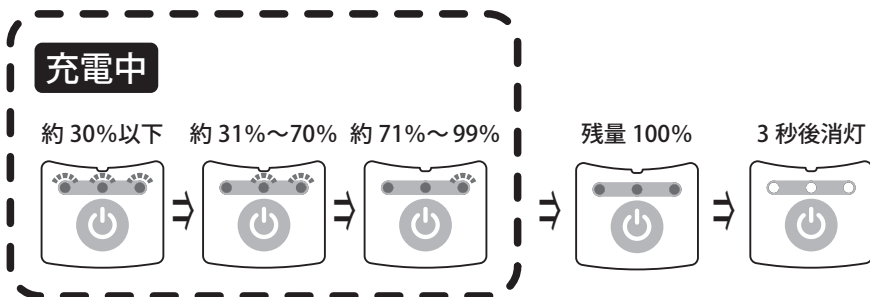

攪拌ケースの装着の有り無しにかかわらず充電できます。
安全のため、充電しながらの運転は出来ません。

ご使用方法

- 3 コンセントから充電器を抜き、本体側のプラグを抜く。ジャックキャップをはめる。

注意 充電を行わない場合は充電器をコンセントから抜く。
⇒感電やケガの原因になります。

◆バッテリー残量の確認

スイッチボタンを押す。

スイッチボタンの上の残量表示ランプが点灯します。
点灯する数により残量を表しています。
残量表示ランプは3秒後消灯します。

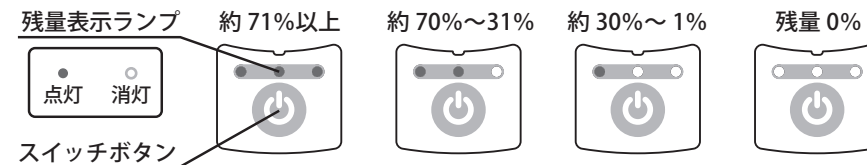

◆リチウムイオン電池のリサイクルにご協力ください。



この製品に使用しているリチウムイオン電池は、リサイクル可能な貴重な資源です。不要になった本体は分解しないで、お買い上げ店または販売営業所までお持ちくださるようお願いいたします。

ご使用方法

ご使用方法

◆容器の外し方

ご使用前に容器を分解し、各部品を洗い、再度組み立ててご使用ください。

容器の外し方

- 1 容器を下記の図の矢印方向に回して外す。

ゆるむ

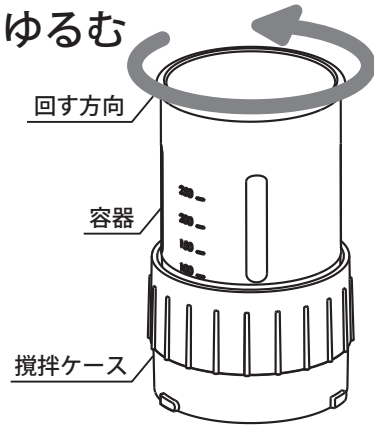

- 2 つまようじなどを容器底ゴムのくぼみに差し、引っ掛けて外す。

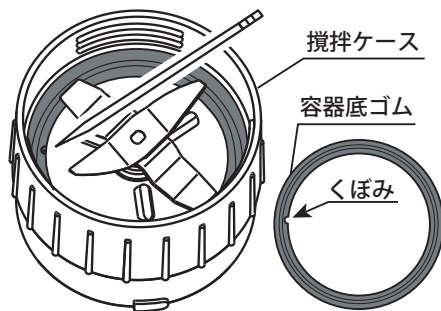

硬い鋭利な物で行うと、容器底ゴムが傷つき漏れの原因となります。

容器蓋の外し方

- 1 容器蓋キャップのつまみを下記の図の矢印方向に回して外す。

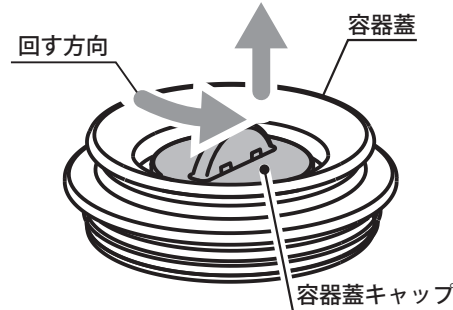

- 2 容器蓋ゴムを寄せるようにつまみ、容器蓋ゴムを指でつまんで外す。



◆容器の組み方

容器の組み方

- 攪拌ケースに容器底ゴムを入れ、容器を下記の図の矢印方向に回してしっかり締め付ける。

しまる

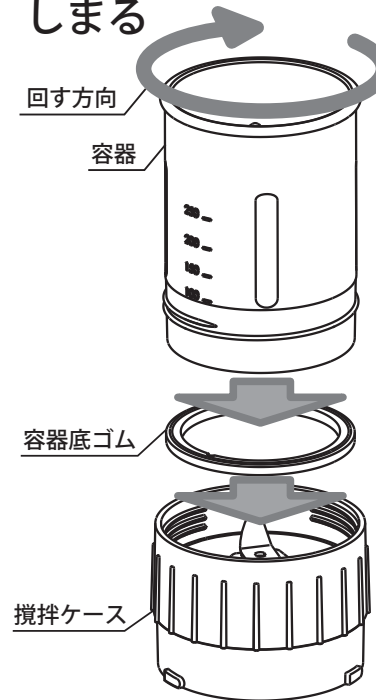

容器蓋の組み方

- 容器蓋の凹と容器蓋キャップの凸をはめ合わせ「カチッ」と鳴るまで下記の図の矢印方向に回し、容器蓋ゴムを容器蓋の溝に合わせてはめ込む。

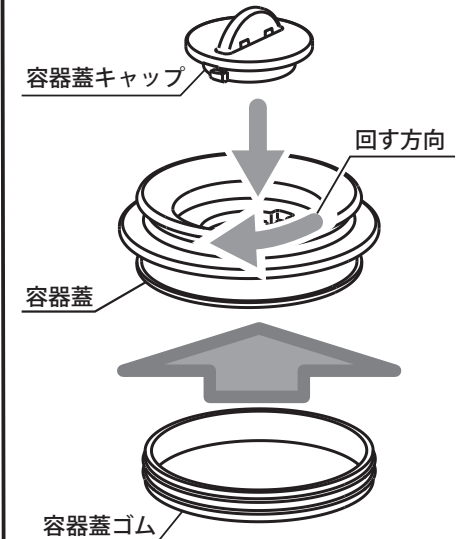

注意

容器を組み立てる場合は傾かないように締め付ける。

運転中に調理物が漏れ出るおそれがあります。

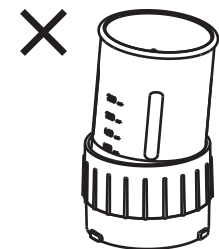

ご使用方法

◆使い方

- 1** お好みの調理物（液体と食材）を組み立てた容器に入れ、容器蓋（容器蓋キャップ&容器蓋ゴム取り付け済み）を付ける。

※本機は「液体+食材」を粉碎・攪拌する機器です。
必ず液体を入れてご使用ください。

- 2** 本体のくぼみと攪拌ケースの突起を合わせて差し込み、当たりまで図1の矢印方向に回して付ける。

注意 必ず攪拌ケースを持って回す。
容器を持って回すと攪拌ケースと容器がゆるみ、調理物が漏れるおそれがあります。
しっかりと回りきるまで回す。
緩い場合は運転中に攪拌ケースが外れ、運転が止まる場合があります。

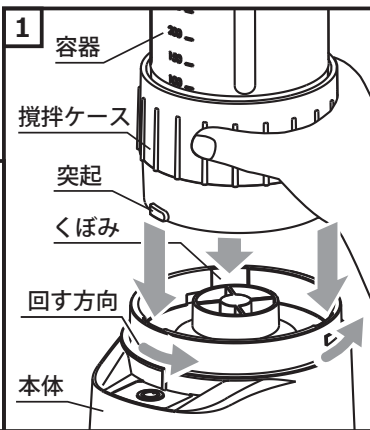

- 3** 本体の印と消音カバーの短い印を合わせて被せ、長い印が本体の印と揃うように図2の矢印方向に回して付ける。

消音カバーの装着の有り無しにかかわらず運転できます。

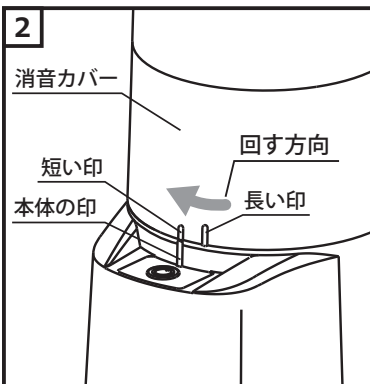

注意

お湯など熱い調理物を攪拌する場合は、必ず消音カバーを付けて運転する。
⇒調理物の温度は80℃以下でご使用ください。
容器蓋キャップの空気穴から出る蒸気や調理物に触れると火傷するおそれがあります。



ご使用方法

- 4** スイッチボタンを押す。
バッテリー残量表示ランプが点灯します。
(残量表示はP.8を参照)

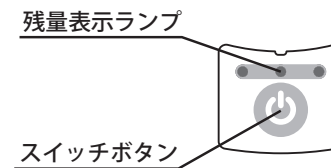

- 5** バッテリー残量表示ランプの点灯中にスイッチボタンを押す。
運転を開始します。
(1分間運転すると運転タイマーにより自動停止します。)

- 6** 運転中にスイッチボタンを押す。
運転中の1分以内にスイッチボタンを押すと停止します。

停止している時はバッテリー残量表示ランプが点灯します。

- 7** 攪拌ケースを図3の矢印方向に回し、本体から取り外す。

注意 必ず攪拌ケースを持って回す。

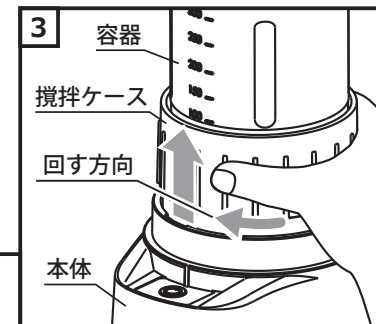

- 8** 容器蓋を外し、調理物を取り出す。

3分間操作がない場合は本機はOFF状態になります。
⇒OFF状態の場合は、攪拌ケースを1度外して再度本体に付けてください。
連続で運転をする場合は10分間休ませてから運転してください。
⇒連続で運転を続けるとカッター部分が熱くなり故障の原因になります。

ご使用方法

◆ご使用上の注意

作業に支障のない、十分なスペースを確保して使用する。

水のかからないところで使用する。

⇒本体に水がかかると漏電や感電の原因になります。

1回に処理できる容量を守って使用する。

⇒250ml以下(液体と食材を合わせて)

空運転はしない。

⇒カッターが熱くなり故障の原因になります。

パッキンを付け外しする場合は、カッター部に当たってキズを付けないように行う。

⇒キズや切れによる調理物の漏れの原因になります。

パッキン類は必ず取り付けて使用する。

⇒取り付けない場合、調理物の漏れの原因になります。

使用中に回転が停止した場合は繰り返し使用しない。

⇒発煙や異臭、故障の原因になります。

(P.17/P.18 に従ってください)

容器に冷凍した食材や硬い食材、攪拌で膨張する食材などは調理しない。

⇒カッターの破損や故障の原因になります。

硬い食材(例)

市販の氷、乾燥昆布、乾燥大豆、穀類、乾物類など

ご使用方法

◆お手入れの注意

絶対に本体を水につけない。

⇒漏電や感電の原因になります。

清掃時、本体の中に液体が流れ込むのを防ぐため、布やスポンジを使用する場合は余分な水分を絞って使用する。

⇒本体に水がかかると漏電や感電の原因になります。

攪拌ケースのカッター部に直接触れない。

カッター部を洗浄する場合はブラシなどを使用する。

⇒カッター部は鋭利で危険です。ケガの原因になります。

カッター部を洗浄する場合は、裏のジョイント部を持ってカッター部を固定し、ブラシなどを使用して洗浄する。

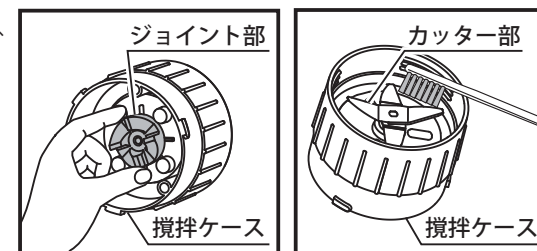

除菌洗剤やアルコール除菌剤の使用についてはそれぞれの定める使用濃度や使用上の注意事項に従って使用する。

⇒破損や故障の原因になります。

気泡性や強力な浸食性、有毒性のある洗剤は使用しない。

⇒健康障害や故障の原因になります。

動物性脂肪や蛋白質を含む食品(牛乳/魚/肉など)を調理した場合は、温水を使用し念入りに除菌洗浄が必要です。

⇒菌などが残ると健康障害の原因になります。

洗浄後は必ず水をきり、よく乾燥させる。

⇒菌などが繁殖し健康障害の原因になります。

タワシや表面の硬いスポンジは使用しない。

⇒破損や故障の原因になります。

食洗機での洗浄や乾燥は行わない。

⇒変形や破損、故障の原因になります。

◆保管についての注意

- 高温にならない乾燥した場所で保管してください。お子様の手の届く範囲や落下のおそれがある所は避けて保管してください。
- 本体(電池)を長期間保管する場合は下記のことを注意してください。
 - a. リチウムイオン電池は満充電にして保管すること。
 - b. 定期的に充電すること。
 - c. 高温は避けること。45℃以上の場所で保管しないこと。
 - d. 0℃以下の場所で保管しないこと。
 - e. 熱源の近くや直射日光の当たる場所で保管しないこと。
 - f. 結露するような温度変化の大きい場所で保管しないこと。
 - g. 湿度が高い場所で保管しないこと。
 - h. 水のかかる場所で保管しないこと。
 - i. 低湿度の乾燥した場所で保管すること。
 - j. 運搬や移動時において、落下や大きな振動を与えないこと。
 - k. 短絡を防ぐためジャックキャップを必ず付けて保管すること。
 - l. 必ず本体から攪拌ケースや充電器は外して保管すること。

◆保護装置

- 運転中に過負荷が掛かると保護装置が作動し自動停止します。

保護装置により、自動停止した場合は必ず攪拌ケースを本体から外し、引っ掛かっている調理物を取り出す。小さく切るかまたは液体を加えるなど調理物を調整し再度運転してください。

保護装置が作動後3分間は操作が出来ません。

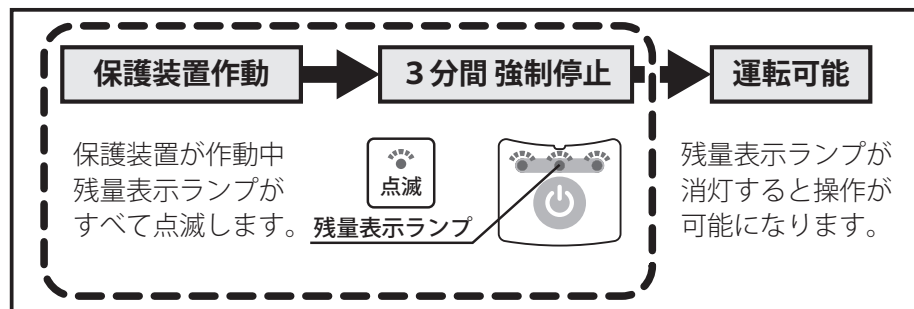

◆製品仕様

品名	スーパーブレンダー mini portable
型式	ASH-7
外形寸法	幅 107mm× 高さ 265mm× 奥行 133mm
質量	約 1.6 kg
バッテリー	リチウムイオン電池 DC10.8V 3900mAh
回転数	11000rpm
材質	本体：ABS / 容器：PC / 攪拌ケース：POM 消音カバー：ABS・PC / 蓋：PP / 刃：SUS
容器容量	350 ml
最大処理容量	250 ml (液体と食材を合わせて)
定格時間	1 分間 (1分後運転停止タイマー付き)
充電器 (ACアダプター)	入力：AC100-240V 50/60Hz 出力：DC15V 2.4A

◆お客様相談窓口

お客様サポート専用デスク

☎06-6972-8865 ダイヤルイン

受付：月～金 9時から18時まで(祝・年末年始を除く)

長期で使用のスーパーブレンダーMini Portableの点検を！

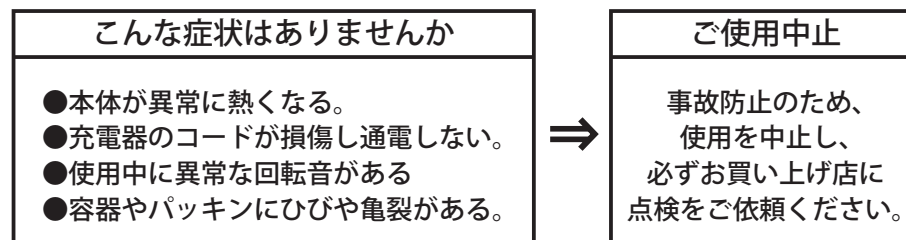

故障 Q&A

◆故障と診断と手当て

故障かなと思われ修理を依頼する前に、次の項目を確認してください。
それでも症状が改善されない場合や「直し方」の欄に「お買い上げ店に連絡してください」と記載されている場合は、お買い上げ店にご連絡ください。
※連絡する場合は本機の型式名や製造番号、お買い上げ日と詳しい故障状況をお知らせください。

症 状	原 因	直 し 方
スイッチボタンを押しても反応しない。	バッテリー残量がない。	充電をして再度運転をする。
	本機が OFF 状態になっている。	一度攪拌ケースを外し、再度本体に取り付ける。
	保護装置が働いた。	保護装置の復旧方法に従って再度運転する。 (P15：参照)
	スイッチが故障している可能性があります。	お買い上げ店に連絡してください。
異常音がする または 振動が大きい。	容器を正しく組み立てできていない。	容器を正しく組み立てる。 (P9.P10：参照)
	カッターやモーターなどの回転部品の消耗や故障の可能性があります。	お買い上げ店に連絡してください。
使用中に運転が止まる。	保護装置が働いた。	保護装置の復旧方法に従って再度運転する。 (P15：参照)
	運転開始 1 分後に止まる。	運転タイマーで 1 分後に停止します。
バッテリー残量表示ランプが点灯、点滅しない	バッテリー残量がない。	充電をして再度運転をする。
	バッテリー残量表示ランプが故障している可能性があります。	お買い上げ店に連絡してください。

故障 Q&A

症 状	原 因	直 し 方
容器から調理物が漏れる。	容器内の調理物が多すぎる。	調理物をチェックして、場合によっては取り除いて、再度運転する。
	容器底ゴムが歪んで付いている。	容器を再度正しく組み立てしっかり締め付けてください。 (P9.P10：参照)
	容器と攪拌ケースの締め込みが緩い。	
	容器底ゴムにひび割れやキズが付いている。	お買い上げ店に連絡してください。
空回りする。	液体や水の量が少な過ぎる。	液体、水を追加して再度運転する。
充電が開始しない。	コンセントや本体に充電器を差し忘れていませんか。	充電器を正しく取り付けて充電する。
	充電器のプラグやコードが損傷している。	お買い上げ店に連絡してください。
	充電電池の温度が高いまたは低い。	周囲の温度が 10～40℃の場所で充電する。
運転回数が少なくなった。	充電電池の寿命の可能性があります。	お買い上げ店に連絡してください。
不規則な回転をしている	モーターや回路の故障の可能性があります。	お買い上げ店に連絡してください。
本体が熱くなる。	連続で使用している。	定格時間を守って使用し、休ませながらご使用ください。

保証規定

本書は、お客様の正常な使用状態において、製造上の欠陥により万一故障した場合、本書記載内容で無料修理を行うことをお約束するものです。

保証期間経過後の修理などにつきましては、お買い上げ店にご相談ください。

●保証期間

保証期間の効力は、製品お買い上げと同時に発生いたします。

その期間は1年間有効とし、機器本体を対象とします。ただし、バッテリーは消耗品です。保証期間内でも「有料修理」となります。

●保証規定

- 取扱説明書の注意書に従った正常な状態で、保証期間内に万一故障が生じた場合には、お買い上げ店が「無料修理」いたします。
- 無料修理を受ける場合は、お買い上げ店にご依頼の上、本書をご提示ください。
- 保証期間内でも次の場合には「有料修理」いたします。
 - ご使用上の誤り、および製品の改造や不当な修理により発生した故障および損傷。
 - 指定外の使用（電圧、周波数）の使用による故障および損傷。
 - お買い上げ後の転倒、落下などによる故障および損傷。
 - 火災、地震、風水害、落雷、その他の天災地変、公害、塩害、異常電圧、その他の外部要因による故障および損傷。
 - メーカー規格想定異常の過度な使用による部品の損傷や破損。
 - 使用上の劣化による消耗品の交換を要する場合。
 - 本書の提示がない場合。
 - 本書にお客様名、お買い上げ年月日、お買い上げ店の記入のない場合または字句を書き換えられた場合。
- 本書は日本国内においてのみ有効です。

スーパーブレンダーMini Portable

保証書

本機はお買い上げ日から下記の期間に故障が発生した場合には上記の記載内容で無料修理を行うことを約束するものです。ご記入いただきました個人情報は（お名前、ご住所、電話番号）は保証期間内のサービス活動、および安全点検活動の為に使用させていただきます場合がありますのでご了承ください。お客様の個人情報に関する問い合わせは、お買い上げ店にご連絡ください。

型 式		ASH-7	製造番号		
お買い上げ日		年 月 日	保証期間	お買い上げ日より本体1年間	
お客様	お名前	様			
	ご住所	〒 TEL () -			
お買い上げ店					